

«09» ноября 2023 года  
 Исх.: № ZH-2023-09-04

## КОММЕРЧЕСКОЕ ПРЕДЛОЖЕНИЕ №ZH-2023-09-02 от 09.11.2023г

ТОО «СИНО-ПЕТРОМАШ» и ИП «ЗНАКО» благодарит Вас за проявленный интерес к нашей продукции и имеет возможность поставить в Ваш адрес:



№	Наименование	Количество	Срок поставки (Дней)	Цена за 1 ед. DDP Алматы в ТЕНГЕ с НДС	Общая сумма DDP Алматы в ТЕНГЕ с НДС
1	Манипулятор Hubei Best Crane, на Шасси FAW, 4x2, 2023 года выпуска, производства Китай	1 шт.	5	23 300 000	23 300 000

Наименование	Условия	
Манипулятор Hubei Best Crane, на Шасси FAW, 4x2, 2023 года выпуска, производства Китай	Стоимость	с учётом НДС 12%. с утилизационный сбор
	Условия оплаты	100%
	Срок отгрузки	В течение 5 дней после получения предоплаты
	Гарантия	12 месяцев или 30 000 км пробега



## ТЕХНИЧЕСКИЕ ХАРАКТЕРИСТИКИ

<b>Основные параметры</b>	<b>Марка</b>	<i>Hubei Best Crane</i>
	<b>Шасси</b>	<i>FAW</i>
	<b>Колёсная формула</b>	<i>4x2</i>
	<b>Кабина</b>	<i>белый</i>
	<b>Полная масса (кг)</b>	<i>18 000</i>
	<b>Грузоподъёмность (кг)</b>	<i>8 000</i>
	<b>Колёсная база (мм)</b>	<i>5 250</i>
	<b>кузова (мм)</b>	<i>6200×2400×600</i>
<b>Двигатель</b>	<b>Модель</b>	<i>Weichai WP4.1N190E50</i>
	<b>Рабочий объем (л)</b>	<i>4.088</i>
	<b>Кол. цилиндров</b>	<i>4</i>
	<b>Лошадиная сила</b>	<i>190</i>
	<b>Топлива</b>	<i>Дизель</i>
	<b>Максимальная выходная мощность</b>	<i>140 кВт</i>
	<b>Максимальный крутящий момент</b>	<i>680 Н.м</i>
<b>Номинальная скорость (об/мин)</b>	<i>2600</i>	
	<b>Экологический стандарт</b>	<i>Евро 5</i>
<b>КПП</b>	<b>ТИП</b>	<i>Механический</i>
	<b>Модель</b>	<i>FAST 8JS75E</i>
<b>Шина</b>	<b>Размеры</b>	<i>10.00R20 18PR</i>
<b>Комплектация</b>	топливный бак из алюминиевого сплава 200 , листовая рессора 10/10+9, кондиционер, электропакет + центральный замок, АБС, блокировка задний мост, в подарок монтажная корзина на 2 человека (200 кг)	

С уважением,  
**Олег Кодиров**  
 ТОО "СИНО-ПЕТРОМАШ" и ИП "ЗНАКО"  
 моб. тел.: +7 707 677 89 15  
 Республика Казахстан, 050000,  
 г. Алматы, Проспект Рыскулова 65, 2 этаж  
 e-mail: [os.kodirov23@gmail.com](mailto:os.kodirov23@gmail.com)



"ЗНАКО" ЖК және "СИНО-ПЕТРОМАШ" ЖШС  
 Қазақстан Республикасы, 050000,  
 Алматы қ., Рыскулов даңғылы 65, 2 қ  
 тел.: +7 707 777 88 86  
 e-mail: ip.zhako@mail.ru



ТОО "СИНО-ПЕТРОМАШ" и ИП "ЗНАКО"  
 Республика Казахстан, 050000  
 г. Алматы, Проспект Рыскулова 65, 2 этаж  
 тел.: +7 707 777 88 86  
 e-mail: ip.zhako@mail.ru

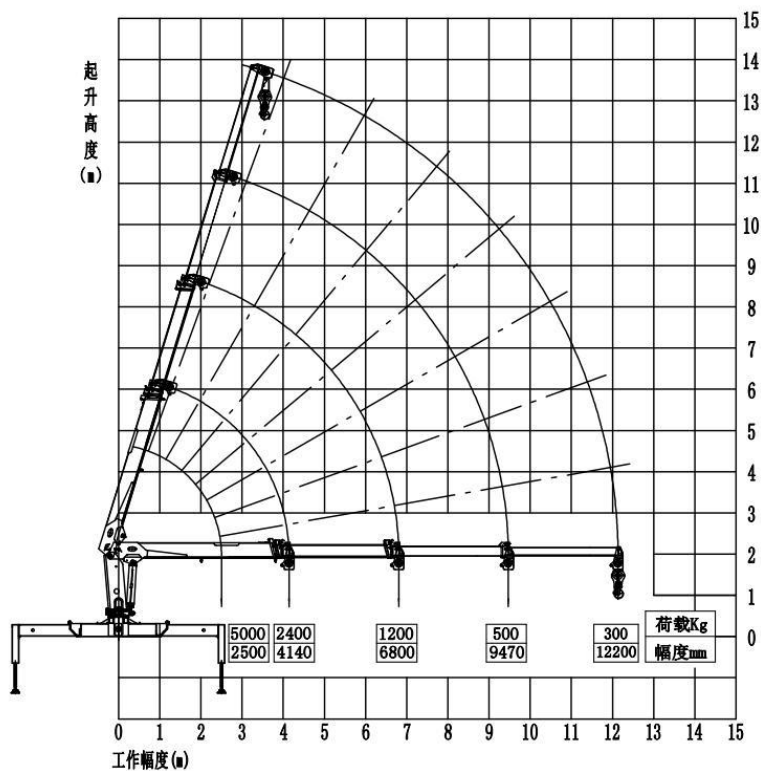
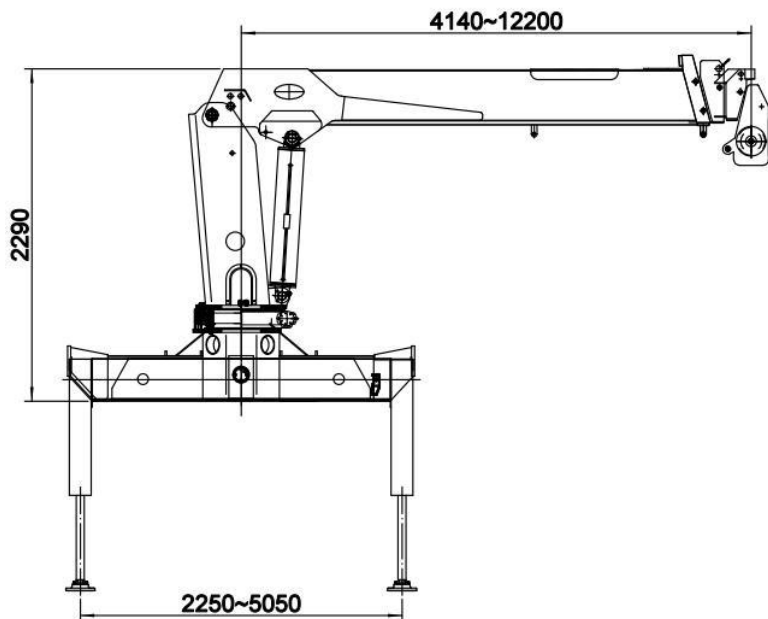

ТОО "СИНО-ПЕТРОМАШ"  
 БИН 150640009788  
 ИП "ЗНАКО"  
 ИИН 910207401802



тел.: +7 707 777 88 86  
 г. Алматы, 050000, Проспект Рыскулова 65,  
 2 этаж